

10 x $\phi 6.6$ 完全貫穿
 $\sqsupset \phi 11 \nabla 6.5$

2 x $\phi 6$ 貫穿
 銷釘孔

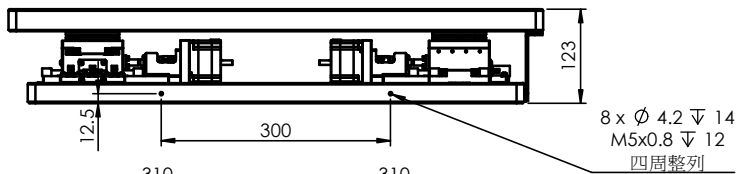

8 x $\phi 4.2 \nabla 14$
 M5x0.8 $\nabla 12$
 四周整列

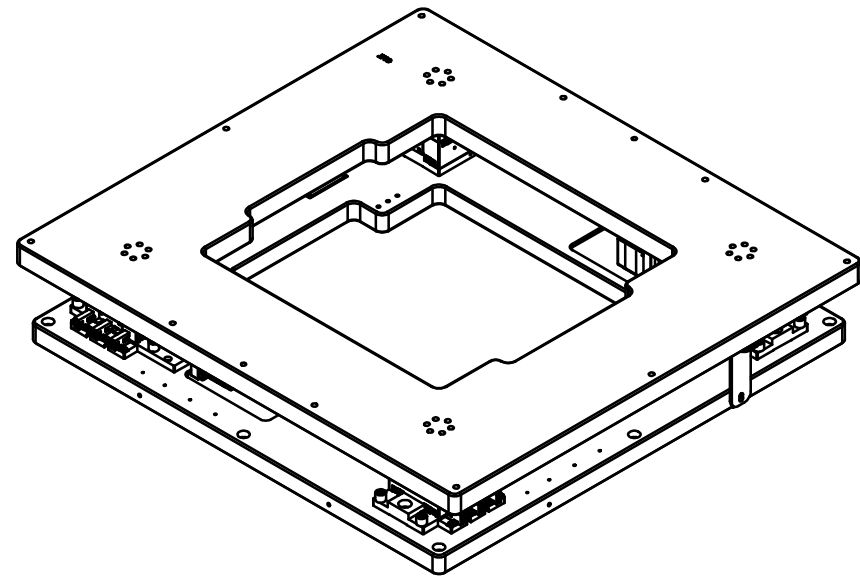
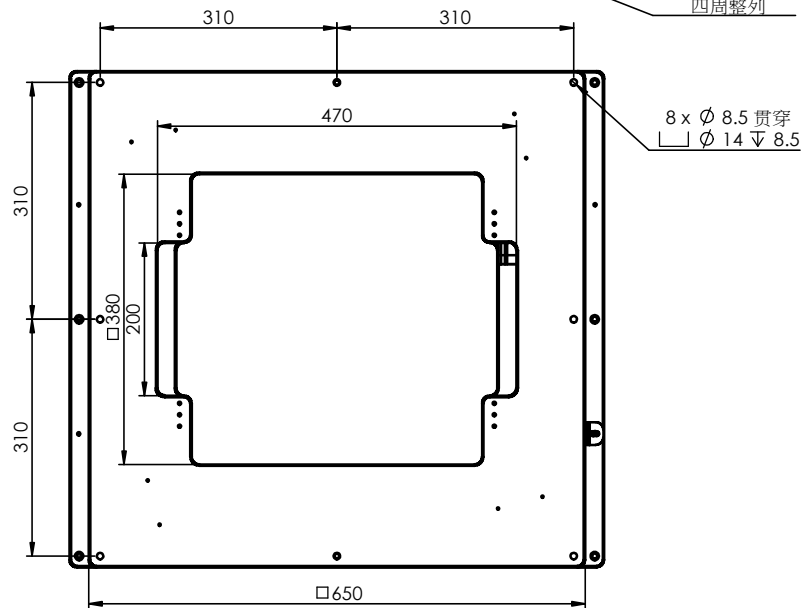

8 x $\phi 8.5$ 貫穿
 $\sqsupset \phi 14 \nabla 8.5$

R(mm)	$\theta X1^\circ$	$\theta X2^\circ$	θY°	座標
339.41	45	225	135	X1 (480 · 480) X2 (-480 · -480) Y (-480 · 480)
螺桿導程(mm)			0802	

真直度	平行度	定位精度	反覆定位精度	滑台移動行程	動承載	靜止承載
N/A	$\pm 0.05\text{mm}$	N/A	$\pm 5\mu\text{m}$	$\pm 15\text{mm} \pm 1.5^\circ$	100Kg	200Kg

一般公差	精加工: 廠 審核	日期	備註事項	2相步進57框	機種	A1843-DAS02-6570CS-2002
尺寸範圍	容許差	細加工: 廠 繪圖	日期	2020/3/4	表面處理	本體陽極黑色
0.5 ~ 4	± 0.05	粗加工: 廠 設計	日期	2020/1/11	材質	本體鋁合金型
4 ~ 16	± 0.07				數量	1 / 組
16 ~ 68	± 0.1				熱處理	無
68 ~ 250	± 0.2				單位	mm 圖紙尺寸 A3
250 ~ 1000	± 0.3				比例	1:5 重量 66991.2g
1000 ~ 1500	± 0.5				投 影	版次 T1

發圖章
 生管用圖章
 (FM0755A)

註: 禁止刮傷與碰撞傷
 去除所有加工銳角
 未標註倒角皆倒C0.3
 未標註銳角皆倒C0.3

